

# MOTOR

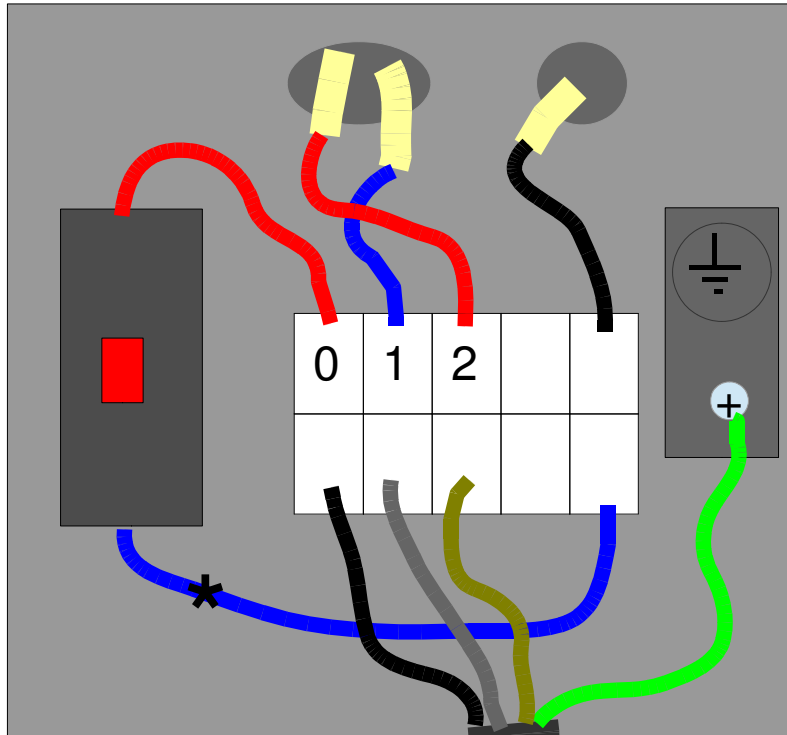

Desconectamos todos los cables que llegan al motor desde el enchufe y la botonera

\* Este puente azul que sale del contacto de seguridad lo pasamos al final con el cable negro del bobinado del motor

Utilizaremos una manguera de 4 hilos para conectar el motor con el cuadro de control. Los colores de los hilos De la manguera es orientativo

El resultado final de conexiones en el motor es el que se muestra.

# INTERIOR CAJA DE REGISTRO

Fichas de conexión

N	F	⏚	⏚	0	1	2	3	4	5	6	A	A	B	B

CONDENSADOR

